

www.madenservisi.com

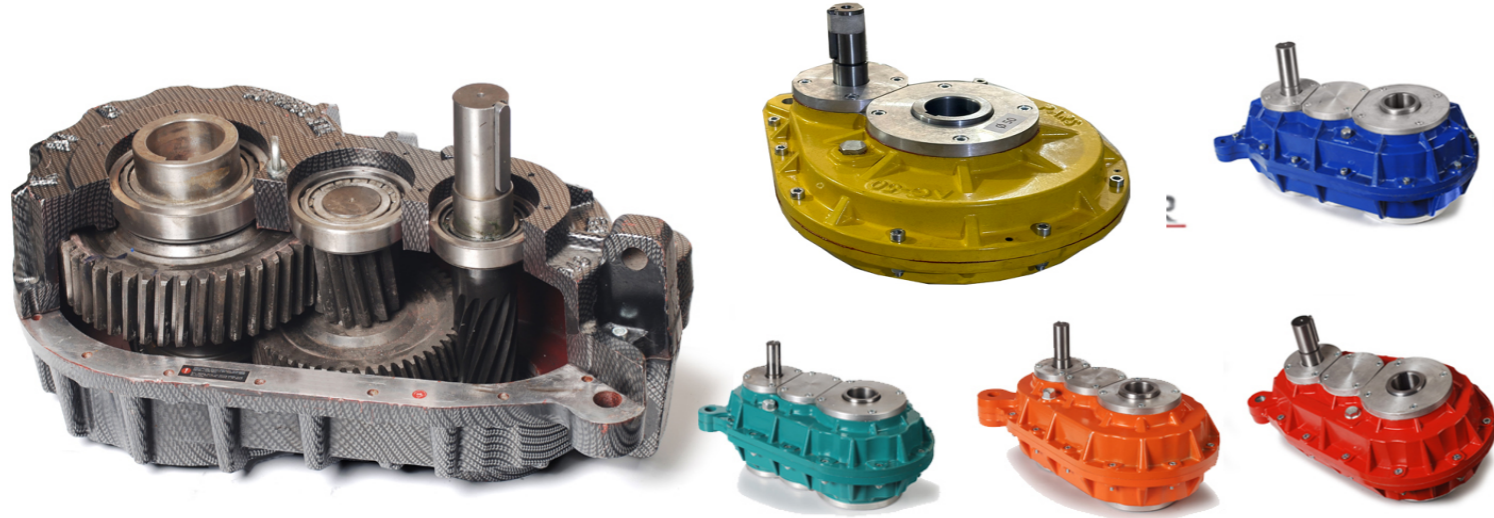

MADSER



- 1) Aşama sayısına göre; 1, 2 ve daha fazla kademeli redüktörler,
- 2) Kullanılan dişli çeşidine göre; konik dişlili, silindirik dişlili, sonsuz vida düzenekli ve birden fazla çeşidin bir arada kullanıldığı redüktörler.

Redüktörlerin Kullanımında Dikkat Edilmesi Gereken Hususlar

1. Yüksek eğimli bantlarda bir üst gövde seçilmelidir.
2. Çok fazla ani yüklü kalkış gerektiren yerlerde bir üst gövde seçilmelidir.
3. Redüktör bağlantı gergisi çok iyi yapılmalıdır.
4. Redüktör bağlantı gergisi ayarlı olmalı ve çalışırken redüktör esneyebilmelidir.
5. Redüktör tahrik kasnağı motor ile kasıtlı çalıştırılmamalıdır.
6. Redüktör gövdesi alaşımlı olduğundan dışarıdan gelebilecek aşırı aşırı darbeler karşı korunmalıdır.



GENEL ÜRETİM BİLGİLERİ

Dişliler

Helis alın dişliler ve helis konik dişliler alaşımlı sementasyon çeliklerinden imal edilmektedir. Dişlilerin talaş kaldırma işlemleri (torna, diş açma, çapak alma ve kama yeri) yapıldıktan sonra, dişli modülüne uygun sementasyon derinliği ve 58-60 HRC yüzey sertliği sağlanacak şekilde ısıtım işlemleri yapılır. Isıtım işlemlerinden sonra dişli millerin rulman yerleri, dişli delikleri ve dişlilerin diş profilleri taşlanır. Dişlilerde yapılan profil kaydırmalarla, özellikle pinyon dişlilerindeki alt kesilmeler önlenmiştir. Diş profillerinin taşlanması redüktörün sessiz çalışmasını sağlar.

Miller

Redüktörlerin giriş milleri genellikle pinyon dişli milidir. Bu durumda giriş dişli milleri malzemesi 8620 sementasyon çeliğidir.

Yataklar

Redüktör mil ve dişlilerin yataklarında konik makaralı veya silindirik makaralı rulmanlar kullanılmaktadır.

Gövdeler

Redüktör gövdeleri Etial 160-171 kalitede alüminyum dökümdür. Gövdelerin üzerinde yağ doldurma-boşaltma tapaları, yağ seviye göstergesi hava alma tapası bulunur.

Millerin Bağlanması

Kavramalarla bağlamada mil eksenlerinin çok iyi ayarlanmak, mik eksenleri arasındaki açılmal ve doğrusal sapmaların minimuma indirilmesi, millerin, rulmanların ve kavramanın ömrünü uzattığı gibi, sistemin titreşimsiz çalışmasını da sağlar. Dişlilerle bağlamada millerin birbirine paralel olması ve dişlilerin tüm diş yüzeyi boyunca birbirini kavraması gerekir. Redüktör giriş millerini motora; kayış-kasnak sistemleri, elastik kavramalar, hidrolik veya elektromanyetik lamelli kavramalarla bağlamak uygundur. Kavramalarla bağlamada millerin koaksiyal (eş eksenli); kayış-kasnak sistemlerinde ise millerin birbirine paralellığının sağlanması; bağlama elemanlarının, motor ve redüktör mili rulmanlarının ömrü ve sistemin titreşimsiz çalışması için gereklidir.

Verim

İlke olarak düz ve helis alın dişlili redüktörlerin her bir kademesinde %1,5 oranında güç kaybı olur. Helis konik dişlili redüktörlerde güç kaybı her bir kademe için %2,5-3 arasındadır. Sonsuz vidalı redüktörün güç kaybı; vida ağız sayısına, vida yükselme açısına, giriş devrine, sonsuz vida salyangoz dişli çiftinin malzeme ve işleme kalitesine bağlı olarak %5-%50 arasında değişir.

Bu kurala uygun olarak helis alın dişlili redüktörlerde verim:

- Bir kademeli (bir dişli çifti) redüktörün verimi %98,5
- İki kademeli (2 dişli çifti) redüktörün verimi %97
- Üç kademeli (3 dişli çifti) redüktörün verimi %95,5
- Dört kademeli (4 dişli çifti) redüktörün verimi %94

Çalıştırma, Kalite Kontrol ve Sevkiyat

Redüktörler montaj bitiminde yüksüz olarak çalıştırılıp aşağıdaki kontroller yapılır:

- Redüktörün sessiz ve titreşimsiz çalışıp çalışmadığı,
- Yağ seviyesinin yeterli olup olmadığı,
- Yağ keçelerinden ve kapaklarından sızma olup olmadığı.

Kalite kontrolden geçen redüktörler yağları dolu olarak bakım talimatları ile birlikte çalışmaya hazır olarak teslim edilir.

MS-50 ARMUT REDÜKTÖR

	MS-50
Tip	Armut Gövde
Tahvil Oranı	6,1/1
Kw	5,5 - 7,5
Hp	7,5 - 10
Termik Güç Kw	16
Nominal Tork (Nm)	1200
Çıkış Kovanı Ø	50
Giriş Mili Ø	32
Yağ Miktarı Lt.	3
Ağırlık Kg	28

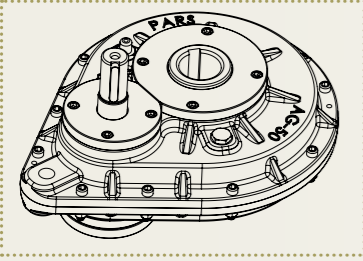
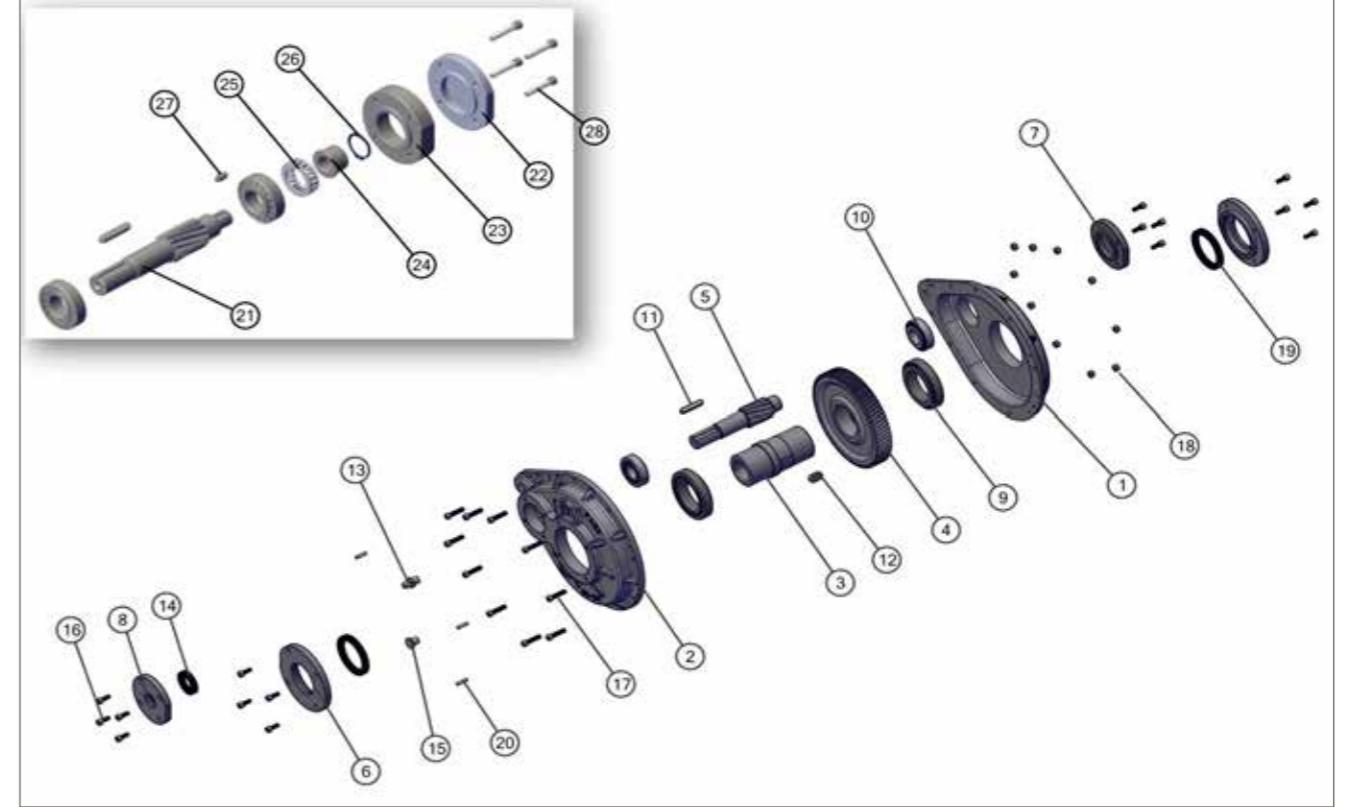

AG-50 ARMUT REDÜKTÖR

1 MS-50.01 Alt Gövde	15 M16x1,5 Kör Tıpa
2 MS-50.02 Üst Gövde	16 M8x1,25 - 20 mm İmbus Civata
3 MS-50.03 Boru	17 M8x1,25 - 40 mm İmbua Civata
4 MS-50.04 Büyük Tepsi Dişli	18 M8x1,25 Fiberli Somun
5 MS-50.05 Pinyon Dişli	19 75*95*10 Keçe
6 MS-50.07 Boru Kapak	20 6*25 mm Yarıklı Pim
7 MS-50.08 Pinyon Alt Kapak	21 MS-50.06 Freni Pinyon Dişli
8 MS-50.09 Pinyon Üst Kapak	22 MS-50.10 Fren Alt Kapak
9 32015 Rulman	23 MS-50.11 Fren Dış Kapak
10 32207 Rulman	24 MS-50.12 Fren Burç
11 10*8*55 Kama	25 DC 3809 A-16 mm Fren
12 16*10*30 Kama	26 A38 Dış Çap Segman
13 M16x1,5 Hava Tahliye	27 8*7*20 mm Kama
14 35*55*10 Keçe	28 M8x1,25 - 45 mm İmbus Civata

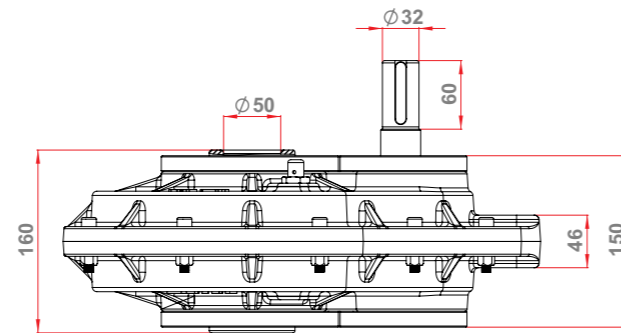
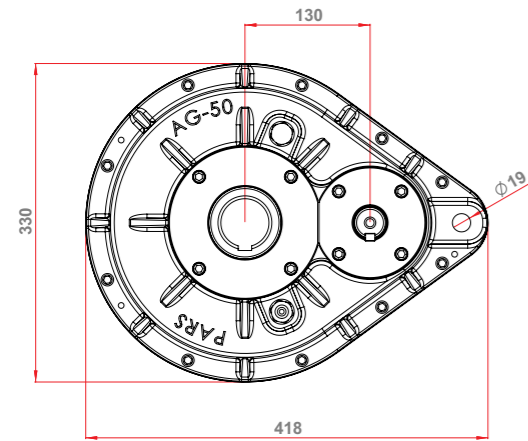

* Çizelgede verilen termik güç değerleri, kapalı ortamda çalışan ve soğutma yapılmayan redüktörler için geçerlidir.

* Soğuk ortamlarda çalışan redüktörlerde termik güç, çizelgedeki değerden daha yüksek alınabilir.

* Taşınacak güç, termik güçten büyüğe redüktörün cebri olarak soğutulması gerekir.

* Redüktör isteğe bağlı olarak, tek yöne dönecek şekilde kilitli üretilebilir.

MS-60 ARMUT REDÜKTÖR

MS-60	
Tip	Armut Gövde
Tahvil Oranı	6,1/1
Kw	7,5 - 11
Hp	10 - 15
Termik Güç Kw	24
Nominal Tork (Nm)	2200
Çıkış Kovanı Ø	60
Giriş Mili Ø	38
Yağ Miktarı Lt.	4
Ağırlık Kg	38

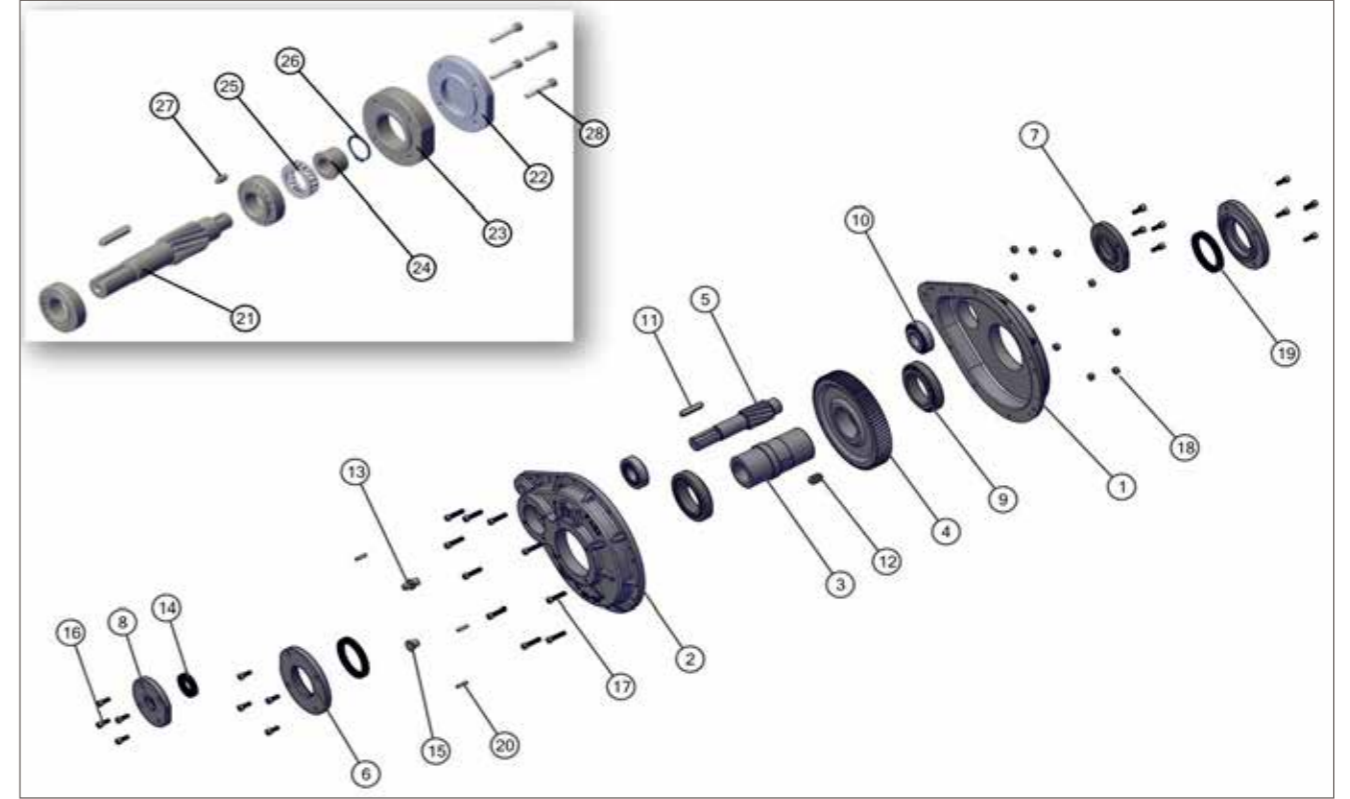
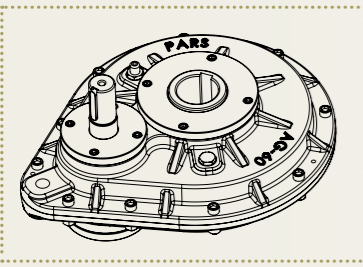

AG-60 ARMUT REDÜKTÖR

1 MS-60.01 Alt Gövde	15 M16x1,5 Kör Tıpa
2 MS-60.02 Üst Gövde	16 M8x1,25 - 20 mm İmbus Civata
3 MS-60.03 Boru	17 M10x1,50 - 40 mm İmbus Civata
4 MS-60.04 Büyük Tepsi Dişli	18 M10x1,50 Fiberli Somun
5 MS-60.05 Pinyon Dişli	19 85*105*10 Keçe
6 MS-60.07 Boru Kapak	20 6*25 mm Yarıklı Pim
7 MS-60.08 Pinyon Alt Kapak	21 MS-60.06 Freni Pinyon Dişli
8 MS-60.09 Pinyon Üst Kapak	22 MS-60.10 Fren Alt Kapak
9 32017 Rulman	23 MS-60.11 Fren Dış Kapak
10 32208 Rulman	24 MS-60.12 Fren Burç
11 10*8*55 Kama	25 DC 4972 C-25,4 mm Fren
12 18*11*35 Kama	26 A50 Dış Çap Segman
13 M16x1,5 Hava Tahliye	27 10*8*30 mm Kama
14 40*60*10 Keçe	28 M8x1,25 - 55 mm İmbus Civata

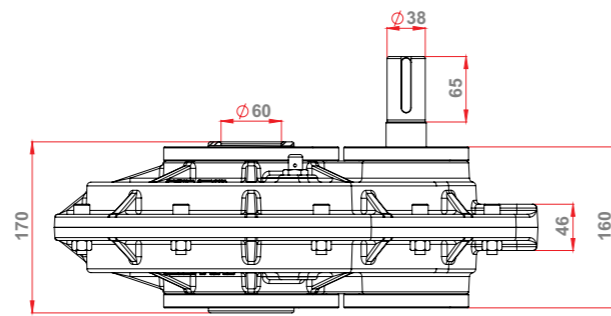
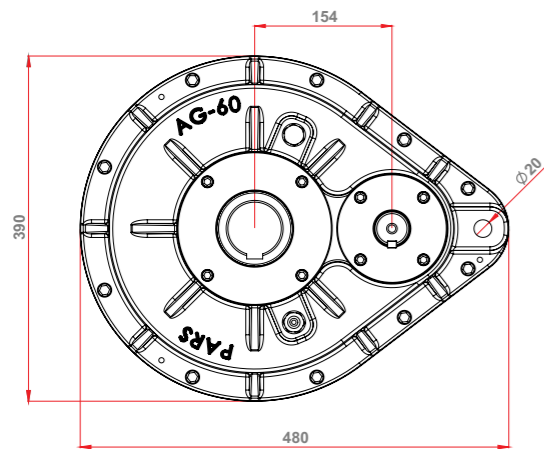

* Çizelgede verilen termik güç değerleri, kapalı ortamda çalışan ve soğutma yapılmayan redüktörler için geçerlidir.

* Soğuk ortamlarda çalışan redüktörlerde termik güç, çizelgedeki değerden daha yüksek alınabilir.

* Taşınacak güç, termik güçten büyükse redüktörün cebri olarak soğutulması gerekir.

* Redüktör isteğe bağlı olarak, tek yöne dönecek şekilde kilitli üretilir.

MS-45 KADEMELİ REDÜKTÖR

	MS-45
Tip	MS Kademeli
Tahvil Oranı	12/1
Kw	5,5 - 7,5
Hp	7,5 - 10
Termik Güç Kw	20
Nominal Tork (Nm)	1200
Çıkış Kovanı Ø	45
Giriş Mili Ø	28
Yağ Miktarı Lt.	3
Ağırlık Kg	30

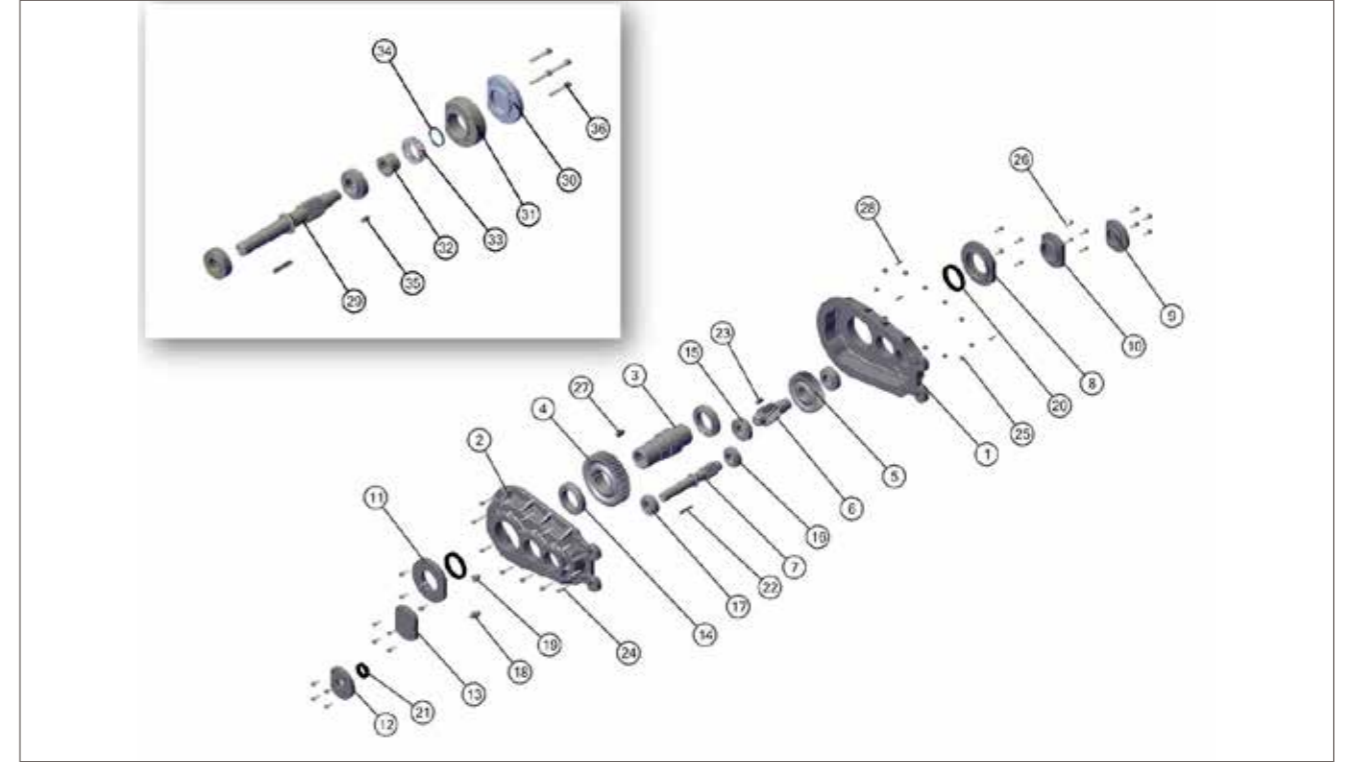
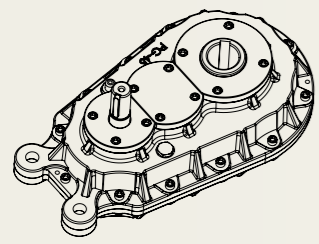

PG-45 KADEMELİ REDÜKTÖR

1 MS-45.01 Alt Gövde	19 M16x1,5 Kör Tıpa
2 MS-45.02 Üst Gövde	20 65*85*10 Keçe
3 MS-45.03 Boru	21 30*47*10 Keçe
4 MS-45.04 Büyük Tepsi Dişli	22 8*7*50 Kama
5 MS-45.05 Orta Tepsi Dişli	23 12*8*25 Kama
6 MS-45.06 Orta Pinyon Dişli	24 M8x1,25 - 40 mm İmbus Cıvata
7 MS-45.07 Uzun Pinyon Dişli	25 M8x1,25 Fiberli Somun
8 MS-45.09 Boru Alt Kapak	26 M8x1,25 - 20 mm İmbus Cıvata
9 MS-45.13 Uzun Pinyon Alt Kapak	27 16*10*30 Kama
10 MS-45.11 Orta Pinyon Altk Kapak	28 6*25 Yarıklı Pim
11 MS-45.10 Boru Üst Kapak	29 MS-45.08 Frenli Pinyon Dişli
12 MS-45.14 Uzun Pinyon Üst Kapak	30 MS-45.15 Fren Alt Kapak
13 MS-45.12 Orta Pinyon Üst Kapak	31 MS-45.16 Fren Dış Kapak
14 32013 Rulman	32 MS-45.17 Fren Burç
15 32207 Rulman	33 DC 3809 A-16 mm Fren
16 32206 Rulman	34 A38 Dış Çap Segman
17 33206 Rulman	35 8*7*20 mm Kama
18 M16x1,5 Hava Tahliye	36 M8x1,25 - 45 mm İmbus Cıvata

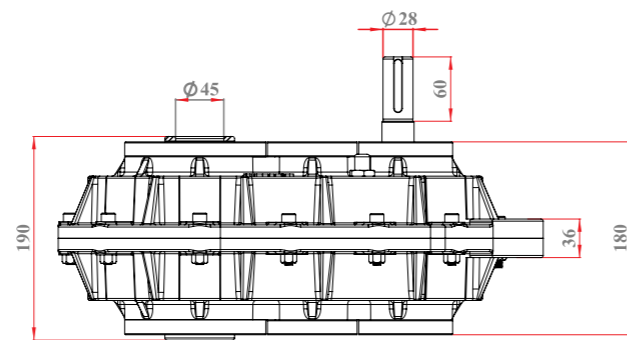
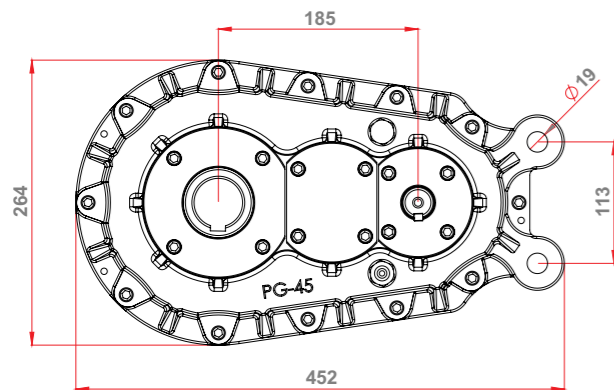

* Çizelgede verilen termik güç değerleri, kapalı ortamda çalışan ve soğutma yapılmayan redüktörler için geçerlidir.

* Soğuk ortamlarda çalışan redüktörlerde termik güç, çizelgedeki değerden daha yüksek alınabilir.

* Taşınacak güç, termik güçten büyüğe redüktörün cebri olarak soğutulması gerekir.

* Redüktör isteğe bağlı olarak, tek yöne dönecek şekilde kilitli üretilir.

MS-50 KADEMELİ REDÜKTÖR



	MS-50
Tip	MS Kademeli
Tahvil Oranı	12/1
Kw	7,5 - 11
Hp	10 - 15
Termik Güç Kw	24
Nominal Tork (Nm)	1600
Çıkış Kovanı Ø	50
Giriş Mili Ø	32
Yağ Miktarı Lt.	4
Ağırlık Kg	34

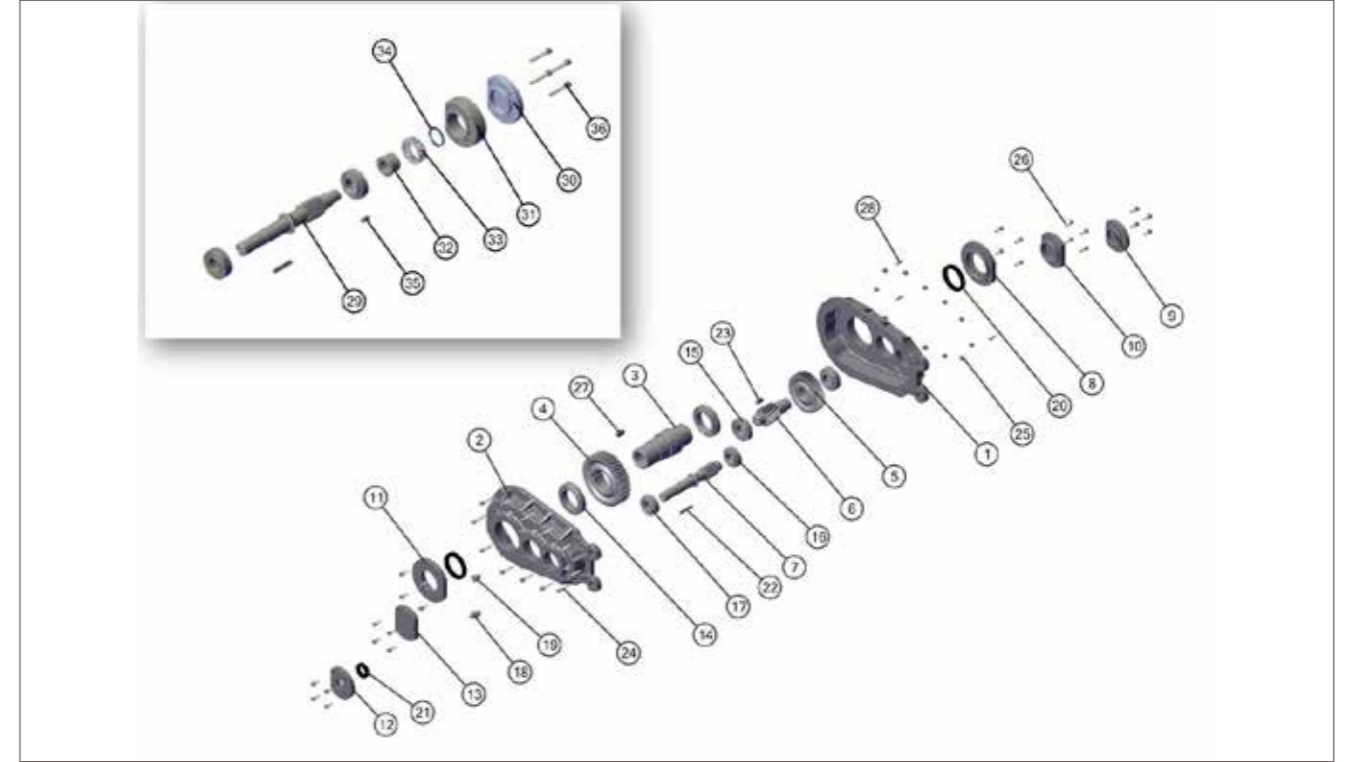
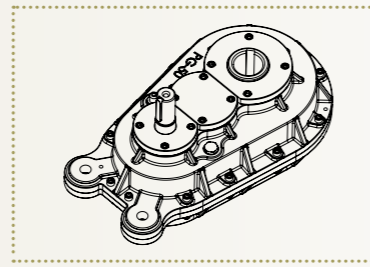

PG-50 KADEMELİ REDÜKTÖR

1 MS-50.01 Alt Gövde	19 M16x1,5 Kör Tıpa
2 MS-50.02 Üst Gövde	20 70*90*10 Keçe
3 MS-50.03 Boru	21 35*55*10 Keçe
4 MS-50.04 Büyük Tepsi Dişli	22 10*8*55 Kama
5 MS-50.05 Orta Tepsi Dişli	23 14*9*25 Kama
6 MS-50.06 Orta Pinyon Dişli	24 M8x1,25 - 50 mm İmbus Cıvata
7 MS-50.07 Uzun Pinyon Dişli	25 M8x1,25 Fiberli Somun
8 MS-50.09 Boru Alt Kapak	26 M8x1,25 - 20 mm İmbus Cıvata
9 MS-50.13 Uzun Pinyon Alt Kapak	27 16*10*35 Kama
10 MS-50.11 Orta Pinyon Altk Kapak	28 6*30 Yarıklı Pim
11 MS-50.10 Boru Üst Kapak	29 MS-50.08 Frenli Pinyon Dişli
12 MS-50.14 Uzun Pinyon Üst Kapak	30 MS-50.15 Fren Alt Kapak
13 MS-50.12 Orta Pinyon Üst Kapak	31 MS-50.16 Fren Dış Kapak
14 32014 Rulman	32 MS-50.17 Fren Burç
15 32208 Rulman	33 DC 4972 C-25,4 mm Fren
16 32207 Rulman	34 A50 Dış Çap Segman
17 33207 Rulman	35 10*8*30 mm Kama
18 M16x1,5 Hava Tahliye	36 M8x1,25 - 55 mm İmbus Cıvata

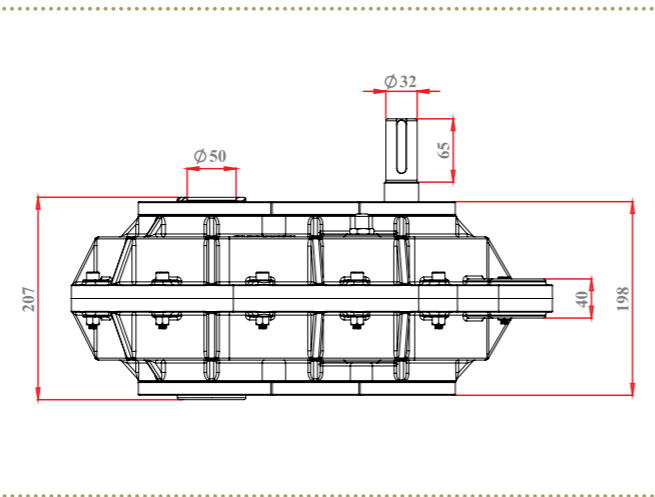
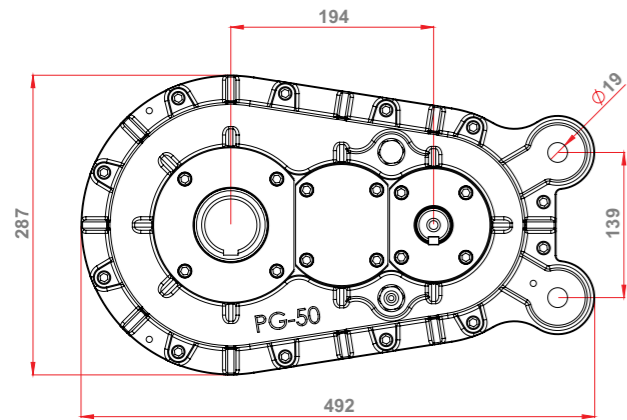

* Çizelgede verilen termik güç değerleri, kapalı ortamda çalışan ve soğutma yapılmayan redüktörler için geçerlidir.

* Soğuk ortamlarda çalışan redüktörlerde termik güç, çizelgedeki değerden daha yüksek alınabilir.

* Taşınacak güç, termik güçten büyüğe redüktörün cebri olarak soğutulması gerekir.

* Redüktör isteğe bağlı olarak, tek yöne dönecek şekilde kilitli üretilir.

MS-55 KADEMELİ REDÜKTÖR

	MS-55
Tip	MS Kademeli
Tahvil Oranı	12/1
Kw	11 - 15
Hp	15 - 20
Termik Güç Kw	30
Nominal Tork (Nm)	2400
Çıkış Kovanı Ø	55
Giriş Mili Ø	42
Yağ Miktarı Lt.	6
Ağırlık Kg	48

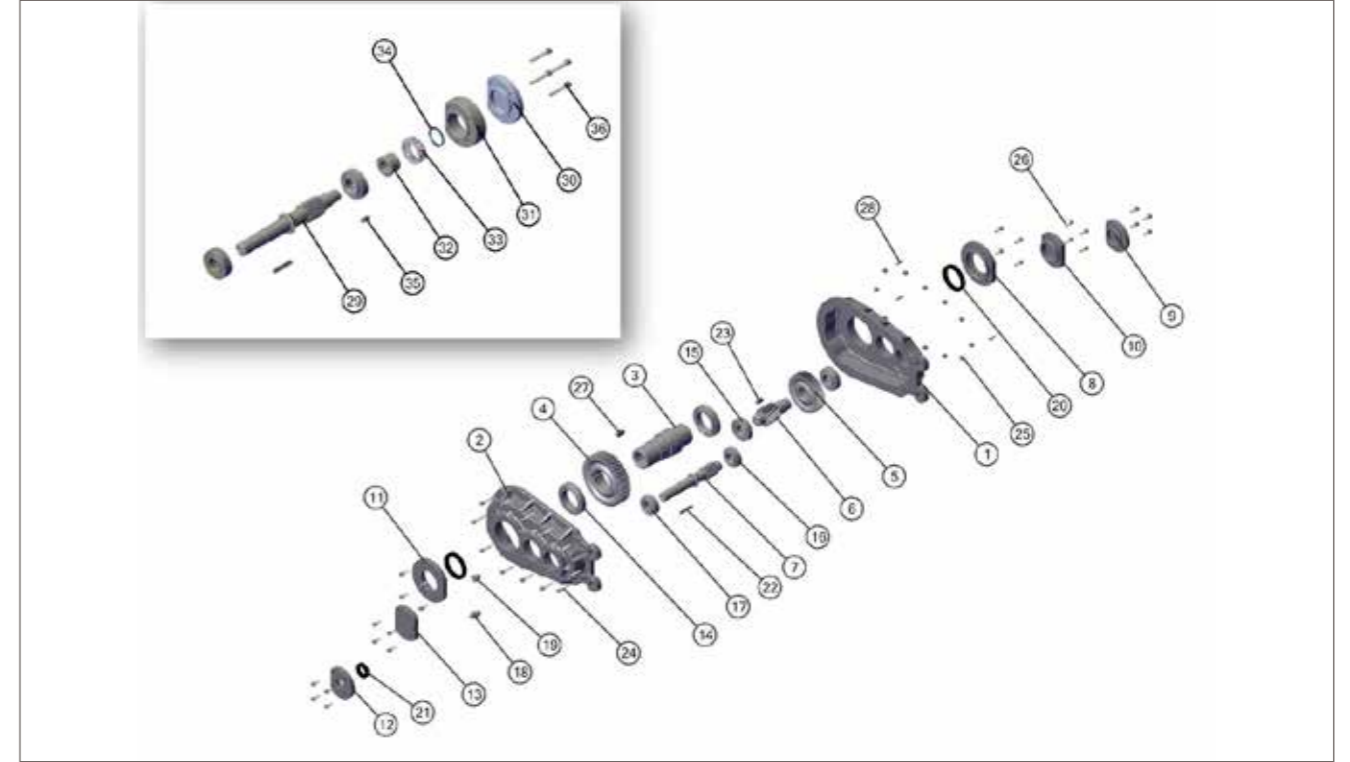
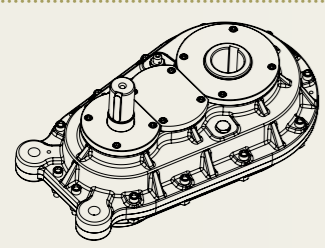

PG-55 KADEMELİ REDÜKTÖR

1 MS-55.01 Alt Gövde	19 M16x1,5 Kör Tıpa
2 MS-55.02 Üst Gövde	20 80*105*10 Keçe
3 MS-55.03 Boru	21 45*65*10 Keçe
4 MS-55.04 Büyük Tepsi Dişli	22 12*8*65 Kama
5 MS-55.05 Orta Tepsi Dişli	23 16*10*28 Kama
6 MS-55.06 Orta Pinyon Dişli	24 M10x1,5 - 55 mm İmbus Cıvata
7 MS-55.07 Uzun Pinyon Dişli	25 M10x1,5 Fiberli Somun
8 MS-55.09 Boru Alt Kapak	26 M8x1,25 - 20 mm İmbus Cıvata
9 MS-55.13 Uzun Pinyon Alt Kapak	27 22*14*38 Kama
10 MS-55.11 Orta Pinyon Altk Kapak	28 6*30 Yarıklı Pim
11 MS-55.10 Boru Üst Kapak	29 MS-55.08 Frenli Pinyon Dişli
12 MS-55.14 Uzun Pinyon Üst Kapak	30 MS-55.15 Fren Alt Kapak
13 MS-55.12 Orta Pinyon Üst Kapak	31 MS-55.16 Fren Dış Kapak
14 32016 Rulman	32 MS-55.17 Fren Burç
15 32210 Rulman	33 DC 5476 C (4C)-25,4 mm Fren
16 32209 Rulman	34 A55 Dış Çap Segman
17 33209 Rulman	35 10*8*30 mm Kama
18 M16x1,5 Hava Tahliye	36 M8x1,25 - 50 mm İmbus Cıvata

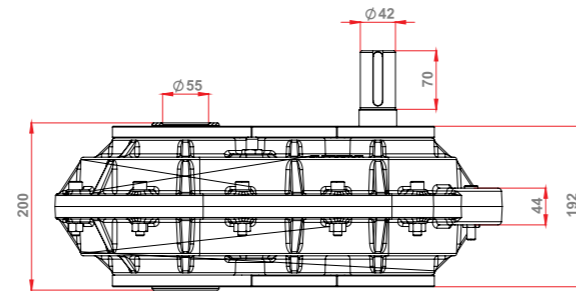
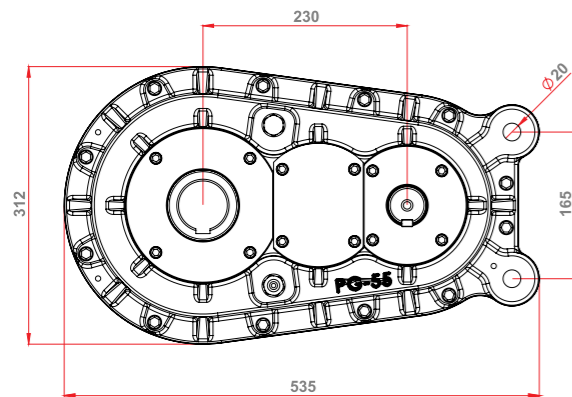

* Çizelgede verilen termik güç değerleri, kapalı ortamda çalışan ve soğutma yapılmayan redüktörler için geçerlidir.

* Soğuk ortamlarda çalışan redüktörlerde termik güç, çizelgedeki değerden daha yüksek alınabilir.

* Taşınacak güç, termik güçten büyüğe redüktörün cebri olarak soğutulması gerekir.

* Redüktör isteğe bağlı olarak, tek yöne dönecek şekilde kilitli üretilebilir.

MS-60 KADEMELİ REDÜKTÖR

	MS-60
Tip	MS Kademeli
Tahvil Oranı	12/1
Kw	15 - 18
Hp	20 - 24
Termik Güç Kw	40
Nominal Tork (Nm)	3600
Çıkış Kovanı Ø	60
Giriş Mili Ø	42
Yağ Miktarı Lt.	7
Ağırlık Kg	52

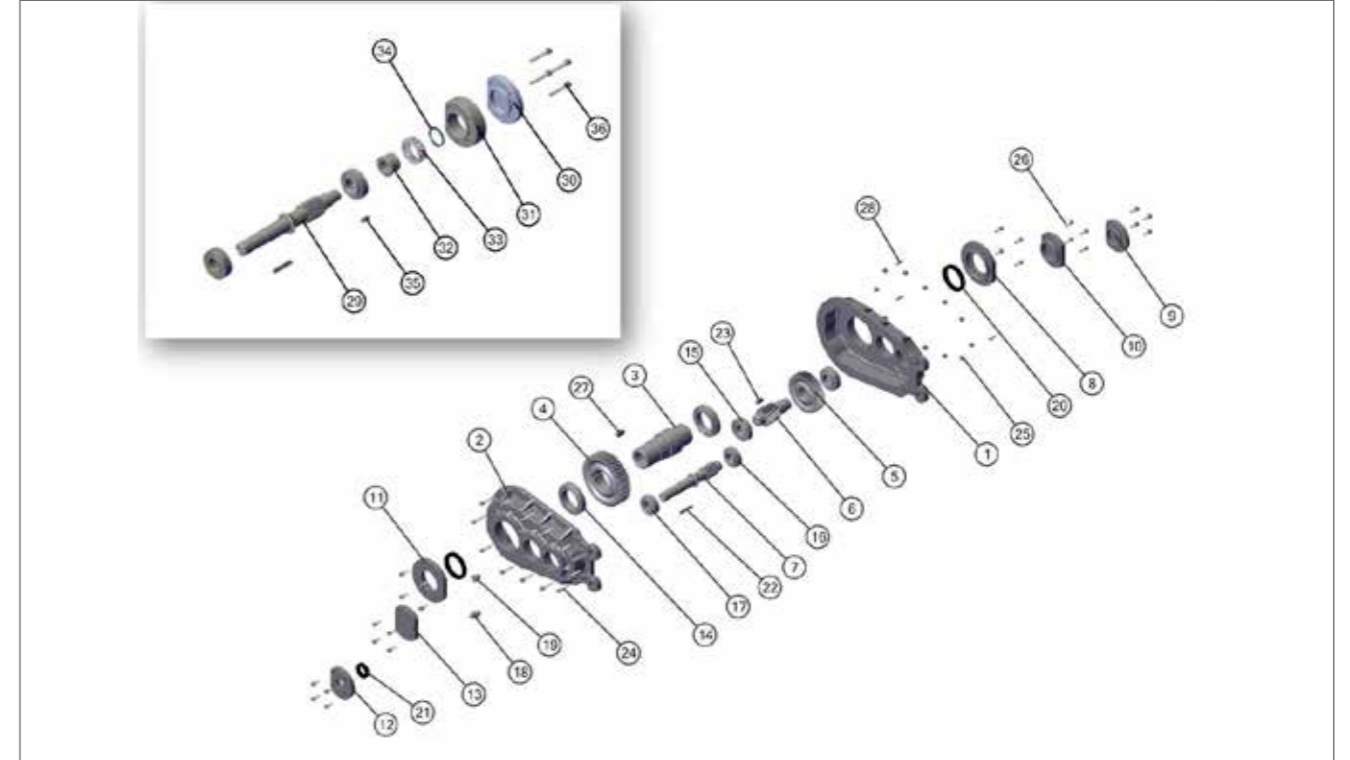
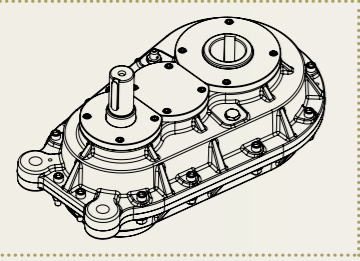

PG-60 KADEMELİ REDÜKTÖR

1 MS-60.01 Alt Gövde	19 M16x1,5 Kör Tıpa
2 MS-60.02 Üst Gövde	20 85*110*10 Keçe
3 MS-60.03 Boru	21 50*72*10 Keçe
4 MS-60.04 Büyük Tepsi Dişli	22 12*8*65 Kama
5 MS-60.05 Orta Tepsi Dişli	23 16*10*30 Kama
6 MS-60.06 Orta Pinyon Dişli	24 M10x1,5 - 55 mm İmbus Cıvata
7 MS-60.07 Uzun Pinyon Dişli	25 M10x1,5 Fiberli Somun
8 MS-60.09 Boru Alt Kapak	26 M8x1,25 - 20 mm İmbus Cıvata
9 MS-60.13 Uzun Pinyon Alt Kapak	27 25*14*48 Kama
10 MS-60.11 Orta Pinyon Altk Kapak	28 6*30 Yarıklı Pim
11 MS-60.10 Boru Üst Kapak	29 MS-60.08 Frenli Pinyon Dişli
12 MS-60.14 Uzun Pinyon Üst Kapak	30 MS-60.15 Fren Alt Kapak
13 MS-60.12 Orta Pinyon Üst Kapak	31 MS-60.16 Fren Dış Kapak
14 32017 Rulman	32 MS-60.17 Fren Burç
15 32210 Rulman	33 MS 5476 C (4C)-25,4 mm Fren
16 30308 Rulman	34 A55 Dış Çap Segman
17 33210 Rulman	35 10*8*30 mm Kama
18 M16x1,5 Hava Tahliye	36 M8x1,25 - 50 mm İmbus Cıvata

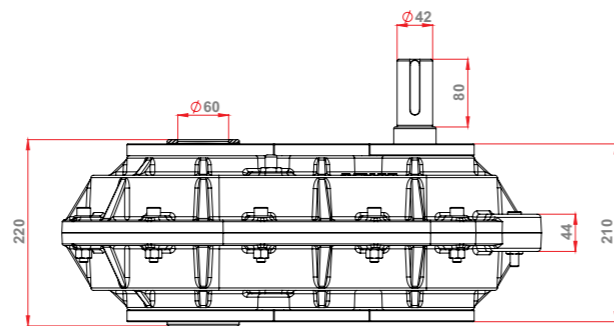
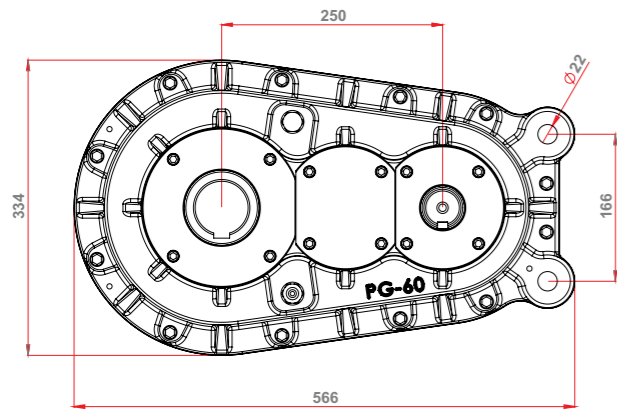

* Çizelgede verilen termik güç değerleri, kapalı ortamda çalışan ve soğutma yapılmayan redüktörler için geçerlidir.

* Soğuk ortamlarda çalışan redüktörlerde termik güç, çizelgedeki değerden daha yüksek alınabilir.

* Taşınacak güç, termik güçten büyüğe redüktörün cebri olarak soğutulması gerekir.

* Redüktör isteğe bağlı olarak, tek yöne dönecek şekilde kilitli üretilebilir.

MS-70 KADEMELİ REDÜKTÖR

	MS-70
Tip	MS Ağır Hizmet
Tahvil Oranı	16/1
Kw	22 - 25
Hp	30 - 35
Termik Güç Kw	60
Nominal Tork (Nm)	5200
Çıkış Kovanı Ø	70
Giriş Mili Ø	48
Yağ Miktarı Lt.	9
Ağırlık Kg	100

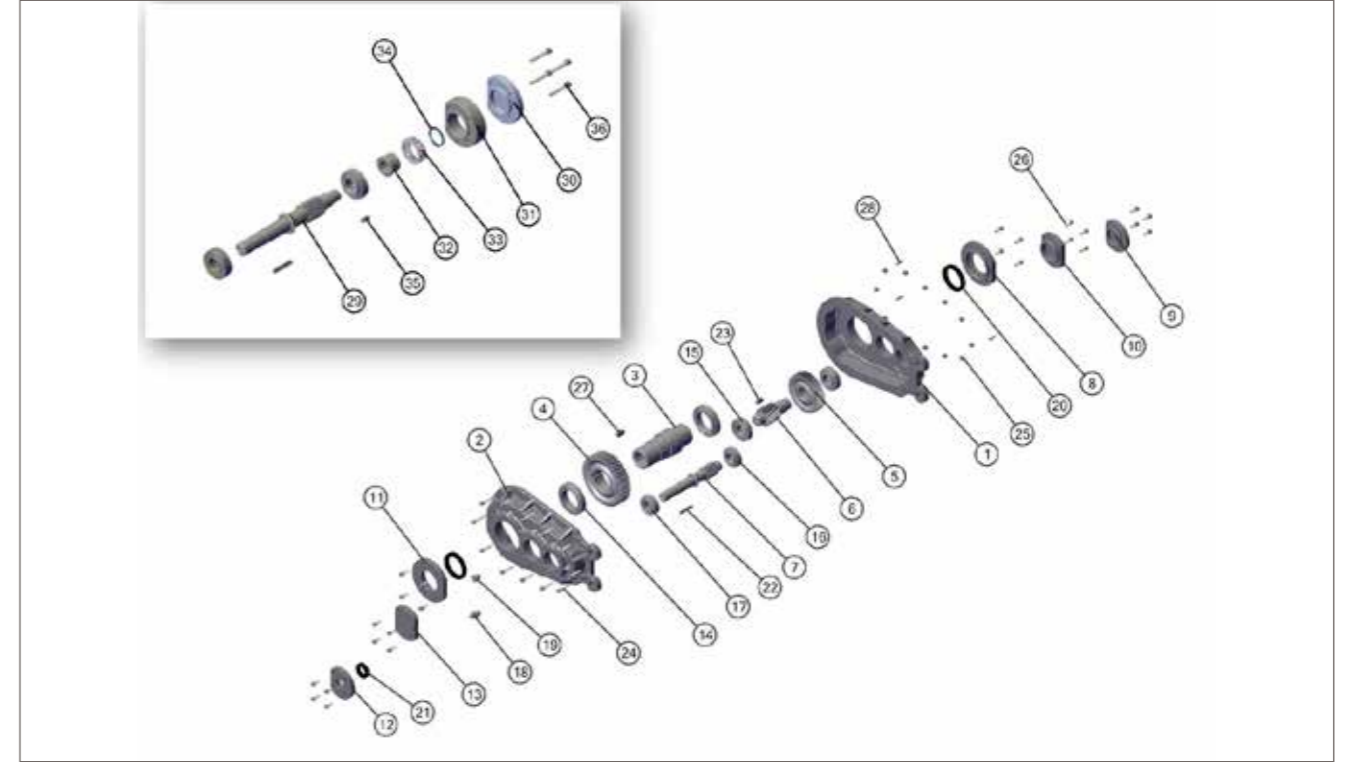
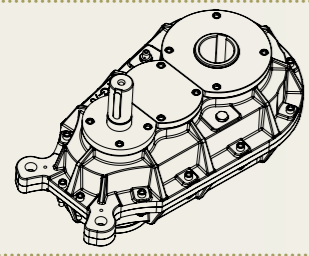

PG-70 KADEMELİ REDÜKTÖR

1 MS-70.01 Alt Gövde	19 M16x1,5 Kör Tıpa
2 MS-70.02 Üst Gövde	20 90*120*13 Keçe
3 MS-70.03 Boru	21 50*72*10 Keçe
4 MS-70.04 Büyük Tepsi Dişli	22 14*9*80 Kama
5 MS-70.05 Orta Tepsi Dişli	23 16*10*40 Kama
6 MS-70.06 Orta Pinyon Dişli	24 M10x1,5 - 60 mm İmbus Cıvata
7 MS-70.07 Uzun Pinyon Dişli	25 M10x1,5 Fiberli Somun
8 MS-70.09 Boru Alt Kapak	26 M10x1,25 - 25 mm İmbus Cıvata
9 MS-70.13 Uzun Pinyon Alt Kapak	27 28*16*60 Kama
10 MS-70.11 Orta Pinyon Altk Kapak	28 6*35 Yarıklı Pim
11 MS-70.10 Boru Üst Kapak	29 MS-70.08 Frenli Pinyon Dişli
12 MS-70.14 Uzun Pinyon Üst Kapak	30 MS-70.15 Fren Alt Kapak
13 MS-70.12 Orta Pinyon Üst Kapak	31 MS-70.16 Fren Dış Kapak
14 30218 Rulman	32 MS-70.17 Fren Burç
15 30310 Rulman	33 DC 5476 C (4C)-25,4 mm Fren
16 30308 Rulman	34 A55 Dış Çap Segman
17 33210 Rulman	35 10*8*30 mm Kama
18 M16x1,5 Hava Tahliye	36 M10x1,25 - 50 mm İmbus Cıvata

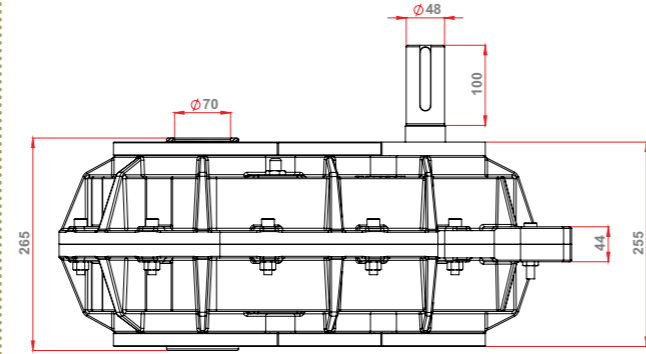
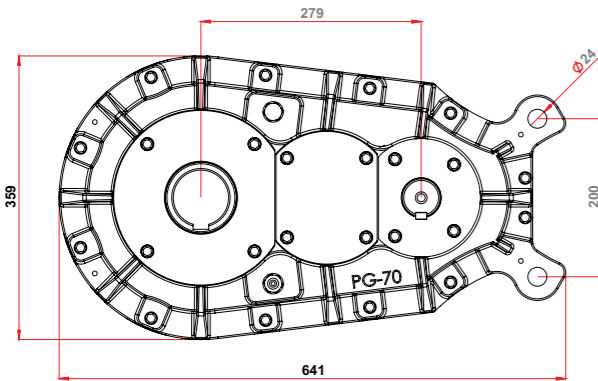

* Çizelgede verilen termik güç değerleri, kapalı ortamda çalışan ve soğutma yapılmayan redüktörler için geçerlidir.

* Soğuk ortamlarda çalışan redüktörlerde termik güç, çizelgedeki değerden daha yüksek alınabilir.

* Taşınacak güç, termik güçten büyüğe redüktörün cebri olarak soğutulması gerekir.

* Redüktör isteğe bağlı olarak, tek yöne dönecek şekilde kilitli üretilebilir.

MS-80 KADEMELİ REDÜKTÖR



	MS-80
Tip	MS Ağır Hizmet
Tahvil Oranı	16/1
Kw	30 - 40
Hp	40 - 55
Termik Güç Kw	80
Nominal Tork (Nm)	7800
Çıkış Kovanı Ø	80
Giriş Mili Ø	55
Yağ Miktarı Lt.	12
Ağırlık Kg	150

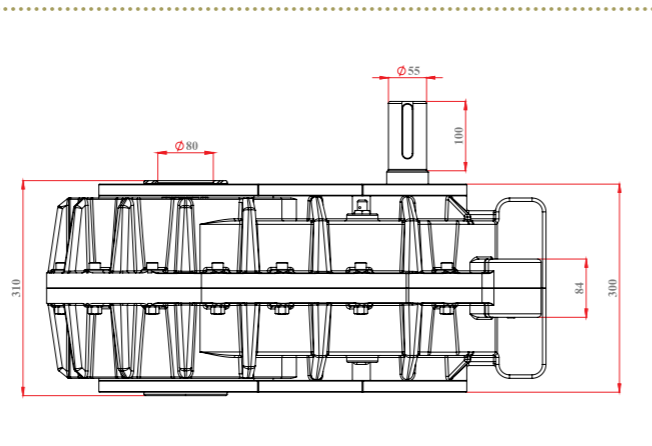
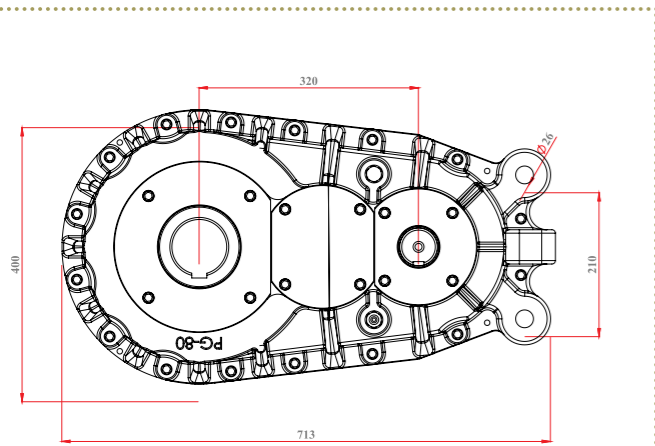
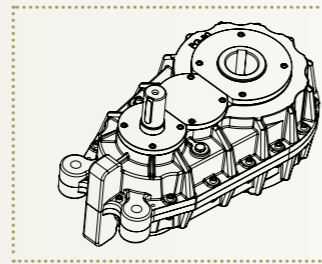

* Çizelgede verilen termik güç değerleri, kapalı ortamda çalışan ve soğutma yapılmayan redüktörler için geçerlidir.

* Soğuk ortamlarda çalışan redüktörlerde termik güç, çizelgedeki değerden daha yüksek alınabilir.

* Taşınacak güç, termik güçten büyüğe redüktörün cebri olarak soğutulması gerekir.

* Redüktör isteğe bağlı olarak, tek yöne dönecek şekilde kilitli üretilir.

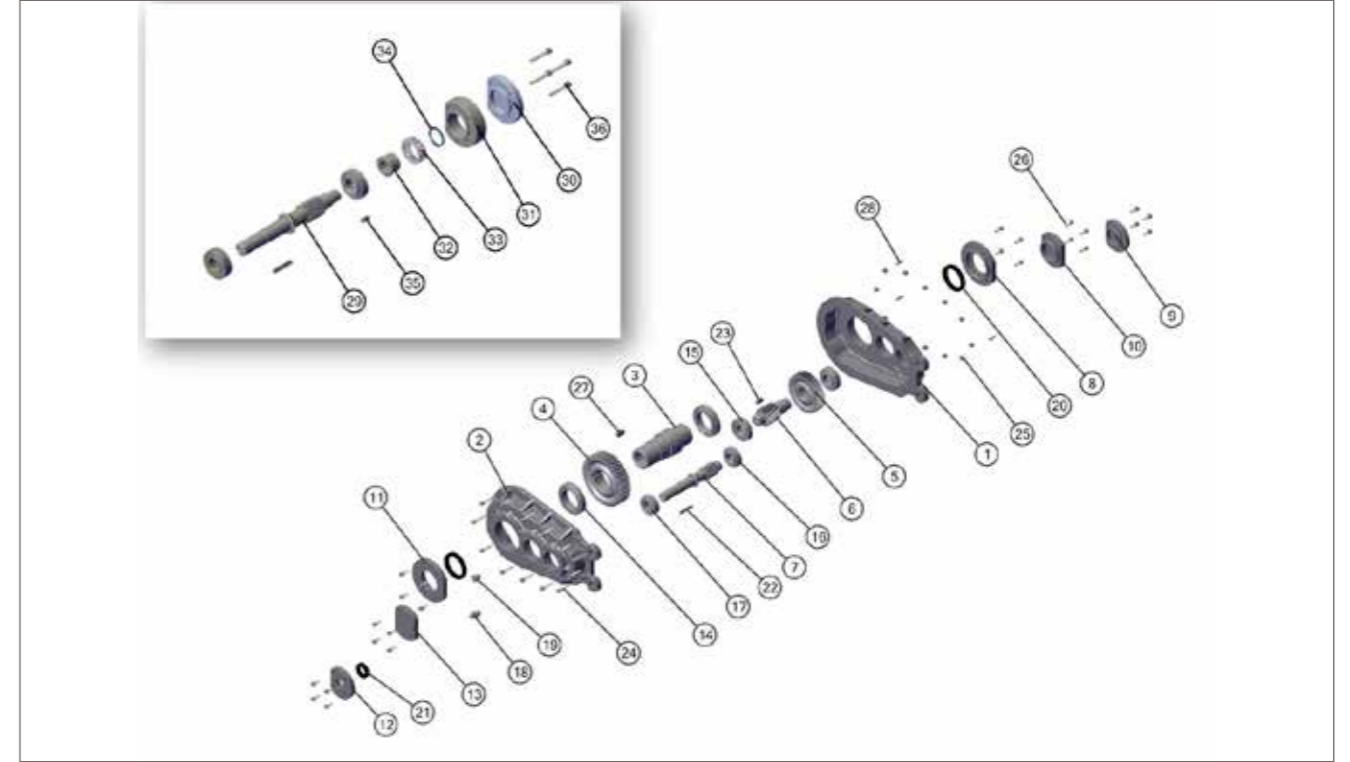

PG-80 KADEMELİ REDÜKTÖR

1 MS-80.01 Alt Gövde	19 M16x1,5 Kör Tıpa
2 MS-80.02 Üst Gövde	20 120*150*13 Keçe
3 MS-80.03 Boru	21 60*90*12 Keçe
4 MS-80.04 Büyük Tepsi Dişli	22 16*10*80 Kama
5 MS-80.05 Orta Tepsi Dişli	23 18*11*45 Kama
6 MS-80.06 Orta Pinyon Dişli	24 M10x1,5 - 65 mm İmbus Cıvata
7 MS-80.07 Uzun Pinyon Dişli	25 M10x1,5 Fiberli Somun
8 MS-80.09 Boru Alt Kapak	26 M10x1,25 - 25 mm İmbus Cıvata
9 MS-80.13 Uzun Pinyon Alt Kapak	27 28*16*60 Kama
10 MS-80.11 Orta Pinyon Alt Kapak	28 8*40 Yarıklı Pim
11 MS-80.10 Boru Üst Kapak	29 MS-80.08 Frenli Pinyon Dişli
12 MS-80.14 Uzun Pinyon Üst Kapak	30 MS-80.15 Fren Alt Kapak
13 MS-80.12 Orta Pinyon Üst Kapak	31 MS-80.16 Fren Dış Kapak
14 32024 Rulman	32 MS-80.17 Fren Burç
15 30312 Rulman	33 DC 7969 C (5C)-25,4 mm Fren
16 30310 Rulman	34 A80 Dış Çap Segman
17 33212 Rulman	35 14*9*30 mm Kama
18 M16x1,5 Hava Tahliye	36 M10x1,25 - 55 mm İmbus Cıvata

REDÜKTÖR SEÇİM TABLOSU

	"BANT GENİŞLİK VE UZUNLUK"	ANMA GÜCÜ		"REDÜKTÖR TİP"
		(KW)	(PS)	
500	0-7 m	3 KW	4 HP	MS-50/ MS-45
	7-15 m	4 KW	5,5 HP	MS-50 / MS-45
	15-22 m	5,5 KW	7,5 HP	MS-50 / MS-45
600	0-7 m	3 KW	4 HP	MS-50 / MS-45
	7-12 m	4 KW	5,5 HP	MS-50 / MS-45
	12-22 m	5,5 KW	7,5 HP	MS-50
	22-31 m	7,5 KW	10 HP	MS-55
	31-48 m	11 KW	15 HP	MS-60
750	0-7 m	4 KW	5,5 HP	MS-50 / MS-45
	7-12 m	5,5 KW	7,5 HP	MS-50 / MS-45
	12-22 m	7,5 KW	10 HP	MS-50
	22-31 m	11 KW	15 HP	MS-55
	31-48 m	15 KW	20 HP	MS-60
800	0-7 m	4 KW	5,5 HP	MS-50 / MS-45
	7-12 m	5,5 KW	7,5 HP	MS-60 / MS-45
	12-22 m	7,5 KW	10 HP	MS-50
	22-31 m	11 KW	15 HP	MS-55
	31-48 m	15 KW	20 HP	MS-60
1000	0-12 m	7,5 KW	10 HP	MS-55
	12-20 m	11 KW	15 HP	MS-55
	20-25 m	15 KW	20 HP	MS-60
	25-31 m	18,5 KW	25 HP	MS-70
	31-48 m	22 KW	30 HP	MS-80
1200	0-12 m	11 KW	15 HP	MS-55
	12-18 m	15 KW	20 HP	MS-55
	18-24 m	18,5 KW	25 HP	MS-60
	24-31 m	22 KW	30 HP	MS-70
	31-48 m	30 KW	40 HP	MS-80

Redüktör seçim tablosundaki değerler genel ölçüleri belirtmektedir. Çalışma koşullarına göre redüktör seçimi değişiklik gösterebilir.
Detaylı teknik destek için lütfen iletişime geçiniz.